



Matisse

ITALIANO

COLLO CON PETTORINA OCCORRENTE

- Filato MATISSE, col. 865, g 100
- Ferri n. 4 e 4,5
- Ago da lana con cruna grande e punta arrotondata
- Difficoltà facile
- Taglia 40/42 (44/46)

PUNTI IMPIEGATI

Legaccio. Maglia rasata diritta.
Punto coste 2/2.

CAMPIONE

10 x 10 cm: 14 m. e 22 f. lavorati a maglia rasata diritta con i ferri n. 4,5

NOTA

Il capo è formato da 1 pettorina e dal collo. La pettorina è composta da 2 parti, lavorate separatamente e unite al termine. Il collo viene lavorato sul margine superiore delle 2 parti della pettorina.

Pettorina posteriore: con i f. n. 4, avv. 48 (52) m. e per il bordo inferiore, lav. 8 f. a legaccio, pari a 3 cm. Cambiare con i f. n. 4,5 e impostare il lavoro come segue: 6 m. a legaccio per il 1° bordo laterale, 32 (36-40-44) m. a m. rasata diritta, 6 m. a legaccio per il 2° bordo laterale. A 23 (26) cm di alt. tot. intrecc. tutte le m.

Pettorina anteriore: lav. come per il dietro fino a 13 (16) cm dal bordo a legaccio e per lo scollo, intrecc. le 10 (14 m. centrali), quindi proseguire separatamente sui 2 lati dello scollo. Su ciascun lato dello scollo, intrecc. ogni 2 f., 4 m. per 1 volta, 3 m. per 1 volta, 2 m. per 1 volta e 1 m. per 1 volta. Proseguire sulle 9 m. rimaste come impostato. A 23 (26) cm di alt. tot. Intrecc. le m. di ogni spalla.

CONFEZIONE E RIFINITURE

Cucire una spalla.

Collo: usando i f. n. 4, riprendere 86 (94) m. in modo uniforme attorno allo scollo del davanti e lungo lo scollo dietro, lasciando libere le 9 m. della seconda spalla. Lav. a coste 2/2 per 24 cm e al termine, intrecc. le m. come si presentano.

Cucire la seconda spalla sul rov. del lav., poi cucire i lati del bordo allo scollo sul dir. del lav. Affrancare i fili e ripiegare il collo a metà verso l'esterno.

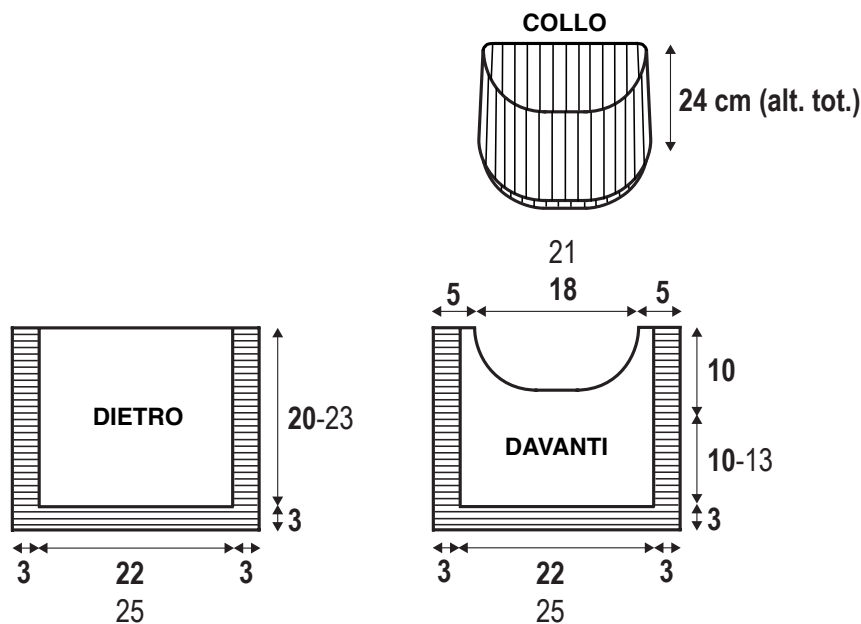

ESPAÑOL

CUELLO PECHERA

MATERIALES

- Hilo MATISSE, col. 865, 100 g
- Agujas n° 4 y 4½
- Aguja lanera sin punta con ojo grande
- Dificultad fácil
- Talla 40/42 (44/46)

PUNTOS EMPLEADOS

Punto bobo. Punto jersey derecho.
Punto elástico 2/2.

MUESTRA DEL PUNTO

10 x 10 cm: 14 p. y 22 vts.
trabajados a punto jersey derecho
con las agujas n° 4½

NOTA

La prenda está formada por 1
pechera y el cuello. La pechera se
trabaja en 2 piezas por separado,
que se unen al acabar. El cuello se
trabaja por el borde superior de las
2 piezas de la pechera.

Pechera trasera: con las ag. n° 4,
montar 48 (52) p. y para el borde de
abajo, trab. 8 vts. a p. bobo, igual
a 3 cm. Cambiar a las ag. n° 4 ½ y
trab. de la siguiente manera: 6 p. a
p. bobo para la 1ª tapeta lateral, 32
(36-40-44) p. a p. jersey der., 6 p.
a p. bobo para la 2ª tapeta lateral.
A 23 (26) cm de largo total, cerrar
todos los p.

Pechera delantera: trab. igual que
la trasera hasta llegar a 13 (16) cm
desde el borde a p. bobo y para
el escote, rematar los 10 (14 p.
centrales), y cont. trab. los 2 lados
del escote por separado. En cada
lado del escote, cerrar cada 2 vts.,
4 p. 1 vez, 3 p. 1 vez, 2 p. 1 vez y
1 p. 1 vez. Seguir trab. con los 9 p.
restantes como toque. A 23 (26) cm
de largo total, cerrar los p. de cada
hombro.

CONFECCIÓN Y REMATE

Coser un hombro.

Cuello: con las ag. n° 4, recoger
86 (94) p. repartidos alrededor del
escote del delantero y en la altura
del escote de la espalda, dejando
libres los 9 p. del segundo hombro.
Trab. 24 cm a p. elástico 2/2 y
al acabar, cerrar los p. como se
presentan.

Coser el segundo hombro por el
rev. de la labor, y coser los lados de
la tapeta al escote por el der. de la
labor. Rematar los hilos y doblar el
cuello en la mitad hacia el exterior.

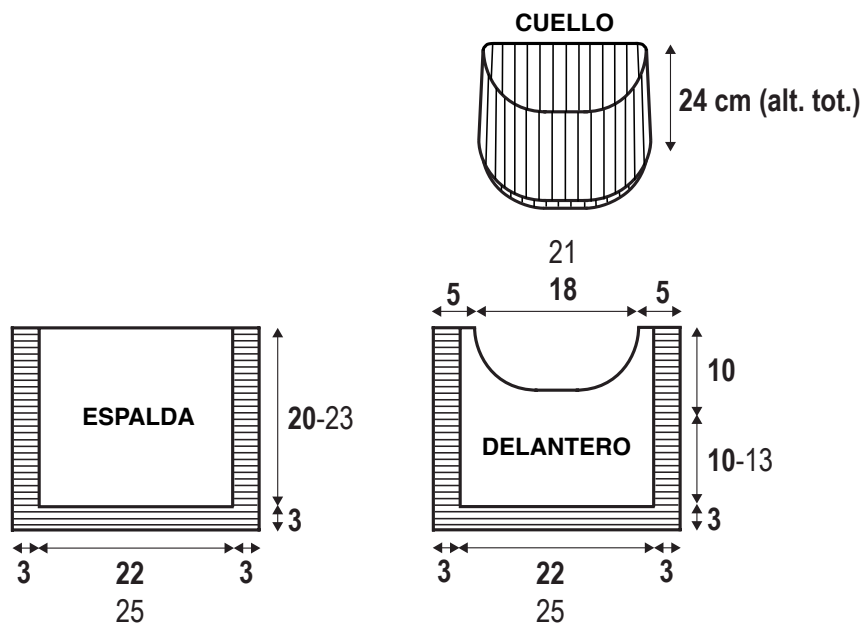

DEUTSCH

ROLLKRAGEN MIT LATZTEIL MAN BENÖTIGT

- Garn MATISSE, Fb 865, g 100
- Stricknadeln Nr 4 und 4,5
- Wollnadel mit großem Ohr und abgerundeter Spitze
- Schwierigkeitsgrad: einfach
- Größe 40/42 (44/46)

GRUNDMUSTER

Rechtsmaschen. Glatte rechte Maschen. Maschenstich 2/2.

MASCHENPROBE

10 x 10 cm: 14 M und 22 R mit den Nd Nr 4,5 glatt re gestr.

ANMERKUNG

Das Strickstück besteht aus einem Rollkragen und Latz. Der Latz besteht aus 2 Teilen, die getrennt gearbeitet und am Ende verbunden werden. Der Kragen wird an der oberen Kante der beiden Latzteile gearbeitet.

Rückwärtiges Latzstück: mit den Nd Nr 4 48 (52) M anschl und für das untere Bord 8 R Rechtsm str, gleich 3 cm. Die Nd wechseln und mit den Nd Nr 4,5 weiterarb und die M folg einteilen: 6 M Rechtsm für das seitliche Bord, 32 (36-40-44) M glatt re, 6 M Rechtsm für das 2. Seitl Bord. Nach insgesamt 23 (26) cm Höhe alle M abk.

Vorderes Latzstück: wie das rückwärtige Latzstück arb, jedoch nach 13 (16) cm ab dem Rechtsm-Bord für den Halsausschnitt die mittl 10 (14 M) abk, dann die beiden seitl Teile am Halsausschnitt separat weiterarb. An jeder Seite am Halsausschnitt, alle 2 R, 4 M 1x, 3 M 1x, 2 M 1x und 1 M 1x abk. Die verbleibenden 9 M wie eingeteilt weiterarb. Nach insgesamt 23 (26) cm Höhe die M beider Schultern abk.

AUSARBEITUNG UND FERTIGSTELLUNG

Eine Schulter nähen. **Rollkragen:** mit den Nd Nr 4, 86 (94) M gleichmäßig verteilt um den Halsausschnitt vorne und am Rücken aufnehmen, die 9 M der zweiten Schulter frei lassen. Über 24 cm im Rippenmst 2/2 arb, dann die so abk wie sie erscheinen.

Die zweite Schulter auf der linken Arbeitsseite zusammennähen, dann die Seiten des Bordes auf der rechten Seite zusammennähen. Die Fd vernähen und den Rollkragen zur Hälfte nach außen falten.

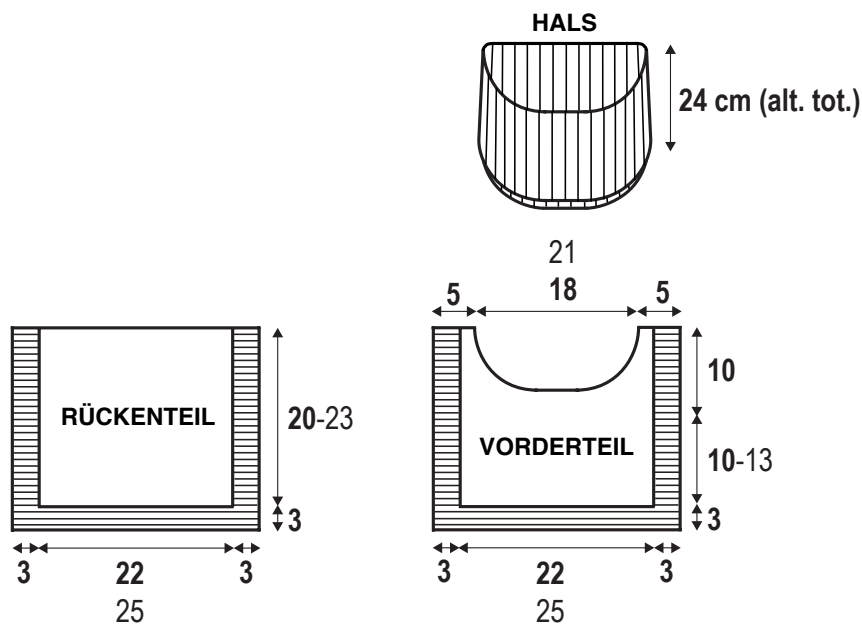

ENGLISH

COLLAR WITH BIB

MATERIALS

- 100 grams of col. 865 MATISSE yarn
- Size 4 and 4.5 knitting needles
- Darning needle
- Skill level: easy
- Size 40/42 (44/46)

STITCHES

Garter stitch. Stocking stitch. Rib 2/2.

TENSION

10 x 10 cm: 14 sts. and 22 r. in stocking st. using size 4.5 knitting needles.

NOTE

The garment consists of 1 bib and the collar. The bib consists of 2 pieces, that you work separately and then join at last. You work the collar on top edge of the pieces that shape the bib.

Back bib: using size 4 knitting needles, cast-on 48 (52) sts. and, for lower band shaping, work 8 r. in garter st. (= 3 cm). Using size 4.5 knitting needles, work as foll.: 6 sts. in garter st. for 1st side band shaping, 32 (36-40-44) sts. in stocking st., 6 sts. in garter st. for 2nd side band. At 23 (26) cm from cast-on edge, bind off all sts.

Front bib: work as given for back until 13 (16) cm from garter band and for neckline shaping bind off 10 (14 central sts.), then cont. working 2 pieces separately. At each side of neckline, bind off every 2 r., 4 sts. once, 3 sts. once, 2 sts. once and 1 st. once. Cont. working rem. 9 sts. as set out. At 23 (26) cm from cast-on edge, bind off the sts. of each shoulder.

FINISHING

Sew one shoulder.

Collar: using size 4 knitting needles, pick-up 86 (94) sts. around front neckline and along back neckline uniformly, excluding 9 sts. of second shoulder. Work 24 cm rib 2/2 and, at last bind off all sts. as they appear. Sew second shoulder on wrong side of work, then sew sides of neckline band, on wrong side of work. Tie off the thread and fold the collar outwards.

