



Bora Bora

ITALIANO

PANTALONI GRANNY OCCORRENTE

- Filato BORA BORA, col. 923, g 600 (700-800-900).
- Uncinetto n. 3,5
- Mulinetto per fare la maglia
- Ferri n. 4
- Ago da lana con punta arrotondata
- Difficoltà media
- Taglia 42 (44-46-48)

PUNTI IMPIEGATI

Catenella. Maglia bassissima. Maglia bassa. Mezza maglia alta. Maglia alta. Punto granny: si lavora su un n. di m. multiplo di 4 + 1. **1ª riga:** 3 cat. (= 1ª m. alta), * 1 cat., saltare 3 m., 3 m. alte nella m. seg., * rip. da * a * fino alle ultime 4 m., 1 cat., saltare 3 m., 1 m. alta nella m. seg., voltare. **2ª riga:** 3 cat. (= 1ª m. alta), 2 m. alte nello spazio di 1 cat. seg., * 1 cat., 3 m. alte nello spazio di 1 cat. seg., * rip. da * a * fino all'ultimo spazio di 1 cat., 2 m. alte nell'ultimo spazio, 1 m. alta nella 3ª cat. d'inizio della riga prec., voltare. **3ª riga:** 4 cat. (= 1ª m. alta e 1 cat.), * 3 m. alte nello spazio di 1 cat. seg., 1 cat., * rip. da * a * per tutta la riga e term. con 1 m. alta nella 3ª cat. d'inizio della riga prec., voltare. **4ª riga:** rip. la lav. dalla 2ª riga.

Con i ferri: m. tubolare (avvio e chiusura).

CAMPIONE

Cm 10x10 = 23 m. e 10,5 righe lavorate a p. Granny con l'uncinetto n. 3,5.

ESECUZIONE

Dietro - gamba sinistra: con l'uncinetto n. 3,5 avv. una cat. di 65 (69-73-77) m. e lav. a p. granny. A cm 63 (66-69-72) di alt. tot., per il cavallo, lav. come segue: **riga seg.:** 1 cat. (da non conteggiare mai come 1 m.), 1 m. bassa in ciascuna delle 8 m. e cat. seg., 1 mezza m. alta in ciascuna delle 3 m. alte seg., 2 cat., saltare 3 m. alte, 3 m. alte nello spazio seg. e pros. a p. granny fino alla fine della riga, voltare. **Riga seg.:** lav. a p. granny fino alle ultime 6 m. (=1 alta, 2 cat. e 3 mezze m. alte) e lav. 1 mezza m. alta nella m. seg., voltare. **Riga seg.:** 1 cat., 3 m. basse nelle 3 m. o cat. seg., 1 mezza m. alta nella m. alta seg., 1 m. alta nella m. alta seg., 1 m. alta nello

spazio seg., 1 cat. e pros. a p. granny fino alla fine della riga, voltare. **Riga seg.:** lav. a p. granny fino alle ultime 2 m. alte, 1 cat., saltare 1 m. alta, 1 m. alta nella m. alta seg., voltare (si sono diminuite in tutto 20 m). Pros a p. granny su tutte le m. diminuendo, per il fianco, sul lato opposto del cavallo e all'interno di 1 gruppo di 3 m. alte, 1 m. ogni 4 righe per 5 volte (per diminuire 1 m. non lavorare la cat. tra un gruppo di m. alte e l'altro e, nelle righe seguenti, lav. il gruppo di 3 m. alte tra un gruppo e l'altro della riga precedente). A cm 26 (27-28-29) dall'inizio delle dim. per il cavallo, tagliare e fissare il filo.

Dietro - gamba destra: si lavora come la gamba sinistra, in modo simmetrico.

Davanti - gamba destra: con l'uncinetto n. 3,5 avv. una cat. di 65 (69-73-77) m. e lav. a p. granny. A cm 63 (66-69-72) di alt. tot., per il cavallo, lav. come segue: **riga seg.:** 1 cat. (da non conteggiare mai come 1 m.), 1 m. bassa in ciascuna delle 6 m. e cat. seg., 1 mezza m. alta in ciascuna delle 2 m. alte seg., 1 m. alta nello spazio seg., 1 cat. e pros. a p. granny fino alla fine della riga, voltare. **Riga seg.:** lav. a p. granny fino alle ultime 8 m., voltare (si sono diminuite in tutto 8 m). Pros a p. granny su tutte le m. diminuendo, per il fianco, sul lato opposto del cavallo e all'interno di 1 gruppo di 3 m. alte, 1 m. ogni 2 righe per 10 volte, 1 m. ogni riga per 5 volte (per diminuire 1 m. non lavorare la cat. tra un gruppo di m. alte e l'altro e, nelle righe seguenti, lav. il gruppo di 3 m. alte tra un gruppo e l'altro della riga precedente). A cm 26 (27-28-29) dall'inizio delle dim. per il cavallo, tagliare e fissare il filo.

Davanti - gamba sinistra: si lavora come la gamba destra, in modo simmetrico.

CONFEZIONE E RIFINITURE

Cucire il cavallo dietro e davanti. Cucire l'interno gamba e il fianco destro. Cucire il fianco sinistro lasciando un'apertura sufficiente per poter riprendere le m. in vita. **Bordo al fondo:** con l'uncinetto n. 3,5 ripr. la lav. sul lato opposto delle cat. d'avvio di ciascuna gamba e lav. 1 giro a m. bassa, terminando con 1 m. bss. nella 1ª m. d'inizio. Tagliare e fissare il filo. **Cintura:** con i f. n. 4 ripr. la lav. sul margine superiore del pantalone [164 (180-

196-212) m.] e lav. a m. tubolare. A cm 4 di alt. tot. della cintura chiudere le m. con l'ago a p. maglia. Cucire l'apertura sul fianco sinistro e i lati della cintura. **Cordoncino:** con il mulinetto per fare la maglia realizzare un cordoncino lungo circa cm 240 (260-280-300). In alternativa realizzare il cordoncino all'uncinetto avviando una cat. della lunghezza indicata, e lavorando poi 1 o 2 righe a m. bassa. Inserire il cordoncino all'interno della cintura, iniziando e terminando al centro del davanti. Fermare le estremità del cordoncino con una nappina lunga circa cm 8.

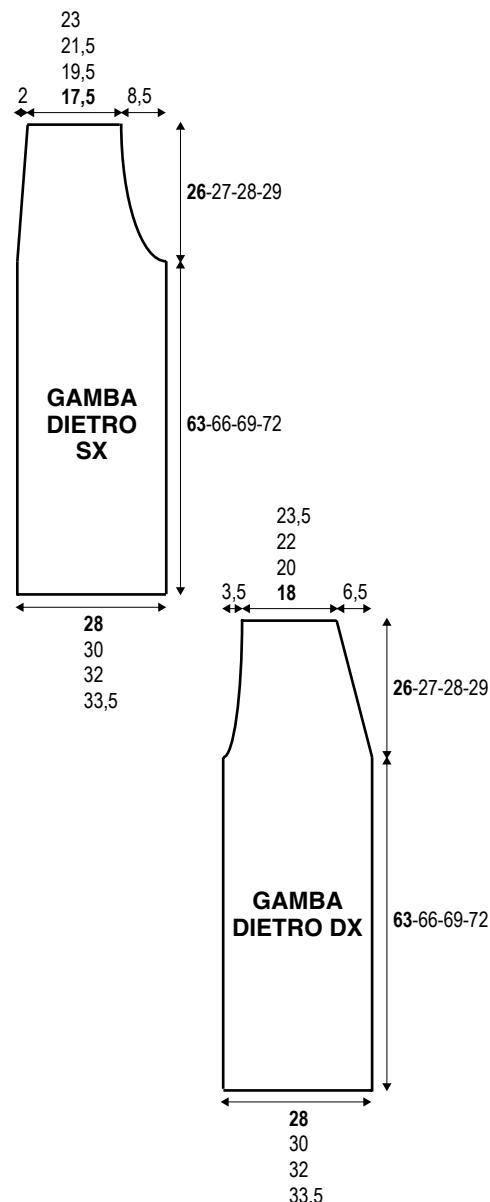

ESPAÑOL

PANTALONES GRANNY

MATERIALES

- Hilo BORA BORA, col. 923, 600 (700-800-900) g.
- Ganchillo n° 3 ½
- Molinillo para hacer punto
- Agujas n° 4
- Aguja lanera sin punta
- Dificultad media
- Talla 42 (44-46-48)

PUNTOS EMPLEADOS

Punto de cadeneta. Punto enano.

Punto bajo. Punto medio alto.

Punto alto. Punto granny: se

trabaja con un n° de p. múltiplo de 4 + 1. **1ª hilera:** 3 p. de cad. (= 1° p. alto), * 1 p. de cad., saltar 3 p., 3 p. altos en el p. sig., rep. de * a * hasta los últimos 4 p., 1 p. de cad., saltar 3 p., 1 p. alto en el p. sig., dar la vuelta. **2ª hilera:** 3 p. de cad. (= 1° p. alto), 2 p. altos en el espacio de 1 p. de cad. sig., * 1 p. de cad., 3 p. altos en el espacio de 1 p. de cad. sig., rep. de * a * hasta el último espacio de 1 p. de cad., 2 p. altos en el último espacio, 1 p. alto en el 3° p. de cad. de inicio de la hilera prec., dar la vuelta. **3ª hilera:** 4 p. de cad. (= 1° p. alto y 1 p. de cad.), * 3 p. altos en el espacio de 1 p. de cad. sig., 1 p. de cad., rep. de * a * en toda la hilera y term. con 1 p. alto en el 3° p. de cad. de inicio de la hilera prec., dar la vuelta. **4ª hilera:** rep. la labor de la 2ª hilera.

Con las agujas: punto tubular (inicio y cierre).

MUESTRA DEL PUNTO

10x10 cm = 23 p. y 10,5 hileras trabajados a p. granny con el ganchillo n° 3 ½.

REALIZACIÓN

Parte trasera - pierna izquierda:

con el ganchillo n° 3 ½ montar una cad. de 65 (69-73-77) p. y trab. a p. granny. A 63 (66-69-72) cm de largo tot., para la entrepierna, trab. como sigue: **hilera sig.:** 1 p. de cad. (no contar nunca como 1 p.), 1 p. bajo en cada uno de los 8 p. y p. de cad. sig., 1 p. medio alto en cada uno de los 3 p. altos sig., 2 p. de cad., saltar 3 p. altos, 3 p. altos en el espacio sig. y pros. a p. granny hasta el final de la hilera, dar la vuelta. **Hilera sig.:** trab. a p. granny hasta los últimos 6 p. (=1 alto, 2 p. de cad. y 3 mezza p. altos) y trab. 1 p. medio alto en el p.

sig., dar la vuelta. **Hilera sig.:** 1 p. de cad., 3 p. bajos en los 3 p. o cad. sig., 1 p. medio alto en el p. alto sig., 1 p. alto en el p. alto sig., 1 p. alto en el espacio sig., 1 p. de cad. y pros. a p. granny hasta el final de la hilera, dar la vuelta. **Hilera sig.:** trab. a p. granny hasta los últimos 2 p. altos, 1 p. de cad., saltar 1 p. alto, 1 p. alto en el p. alto sig., dar la vuelta (se han menguado en total 20 p.). Pros a p. granny en todos los p. menguando, para el lado, en el lado opuesto de la entrepierna y en el interior de 1 grupo de 3 p. altos, 1 p. cada 4 hileras 5 veces (para menguar 1 p. no trabajar el p. de cad. entre un grupo de p. altos y el otro y, en los hileras siguientes, trab. el grupo de 3 p. altos entre un grupo y el otro de la hilera anterior). A 26 (27-28-29) cm del inicio de los meng. para la entrepierna, cortar y fijar el hilo.

Parte trasera - pierna derecha: se trabaja como la pierna izquierda, pero a la inversa.

Parte delantera - pierna derecha:

con el ganchillo n° 3 ½ montar una cad. de 65 (69-73-77) p. y trab. a p. granny. A 63 (66-69-72) cm de largo tot., para la entrepierna, trab. como sigue: **hilera sig.:** 1 p. de cad. (no contar nunca como 1 p.), 1 p. bajo en cada uno de los 6 p. y p. de cad. sig., 1 p. medio alto en cada uno de los 2 p. altos sig., 1 p. alto en el espacio sig., 1 p. de cad. y pros. a p. granny hasta el final de la hilera, dar la vuelta. **Hilera sig.:** trab. a p. granny hasta los últimos 8 p., dar la vuelta (se han menguado en total 8 p.). Pros a p. granny en todos los p. menguando, para el lado, en el lado opuesto de la entrepierna y en el interior de 1 grupo de 3 p. altos, 1 p. cada 2 hileras 10 veces, 1 p. cada hileras 5 veces (para menguar 1 p. no trabajar el p. de cad. tra un grupo de p. altos y el otro y, en los hileras siguientes, trab. el grupo de 3 p. altos entre un grupo y el otro de la hilera precedente). A 26 (27-28-29) cm del inicio de los meng. para la entrepierna, cortar y fijar el hilo.

Parte delantera - pierna izquierda: se trabaja como la pierna derecha, pero a la inversa.

REMATE Y CONFECCIÓN

Coser la entrepierna parte trasera y parte delantera. Coser el interior de la pierna y lado derecho. Coser el lado izquierdo dejando una abertura suficiente para poder recoger los p.

en la cintura. **Orilla del bajo:** con el ganchillo n° 3 ½ recog. la labor en el lado opuesto de los p. de cad. de inicio de cada pierna y trab. 1 vuelta a p. bajo, terminando con 1 p. enano en el 1° p. de inicio. Cortar y fijar el hilo. **Cintura:** con las ag. n° 4 recog. la labor en el borde superior del pantalón [164 (180-196-212) p.] y trab. a p. tubular. A 4 cm de largo tot. de la cintura cerrar los p. con la ag. lanera a p. media. Coser la abertura en el lado izquierdo y los lados de la cintura. **Cordoncillo:** con el molinillo para hacer punto realizar un cordoncillo de unos 240 (260-280-300) cm de largo. Alternativamente realizar el cordoncillo con ganchillo montando una cad. del largo indicado, y trabajando luego 1 o 2 hileras a p. bajo. Meter el cordoncillo por el interior de la cintura, iniciando y terminando por el centro de la parte delantera. Fijar los extremos del cordoncillo con una borla de unos 8 cm de largo.

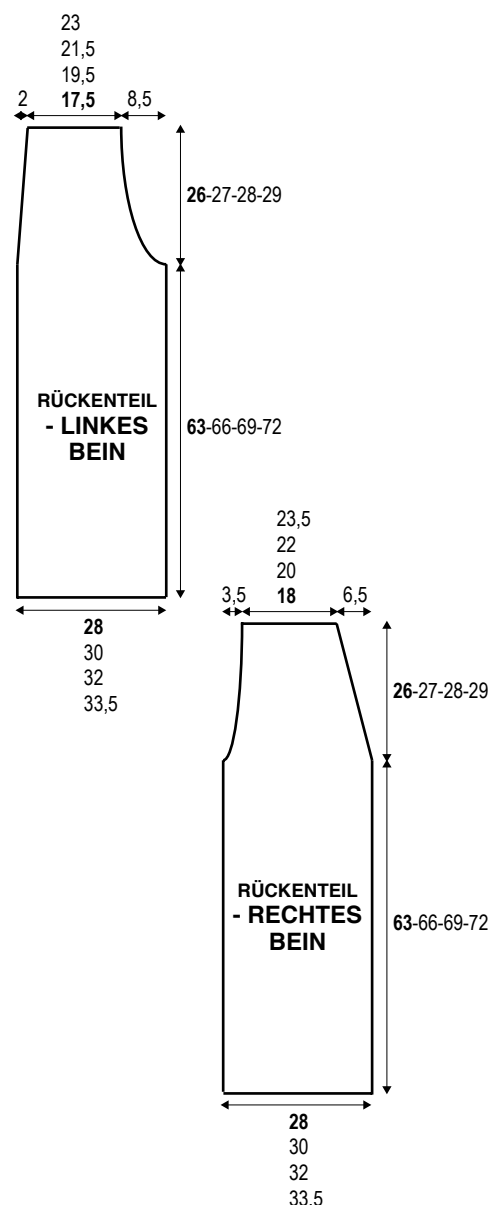

DEUTSCH

HOSE GRANNY MAN BENÖTIGT

- Garn BORA BORA, Fb 923, g 600 (700-800-900).
- Häkelnadel Nr 3,5
- Strickmühle
- Stricknadeln Nr 4
- 1 stumpfe Wollnadel
- Schwierigkeitsgrad: mittlere
- Größe 42 (44-46-48)

GRUNDMUSTER

Luftmaschen. **Kettmaschen.**

Festmaschen. **Halbe Stäbchen.**

Stäbchen. Granny Muster: man arb mit einer mehrfachen Maschenzahl von $4 + 1$. **1. R:** 3 Luftm (= 1. Stb), *1 Luftm, 3 M überspringen, 3 Stb in die folg M*, von* bis* wdh bis zu den letzten 4 M, 1 Luftm, 3 M überspringen, 1 Stb in die folg M, wenden. **2. R:** 3 Luftm (= 1. Stb), 2 Stb in den Zwischenraum von 1 folg Luftm, *1 Luftm, 3 Stb in den Zwischenraum von 1 folg Luftm*, wdh von* bis* bis zum letzten Zwischenraum von 1 Luftm, 2 Stb in den letzten Zwischenraum, 1 Stb in die 3. Anfangsluftm der vorgehenden R, wenden. **3. R:** 4 Luftm (= 1. Stb und 1 Luftm), *3 Stb in den Zwischenraum von 1 folg Luftm, 1 Luftm*, von* bis* über die ganze R wdh und die R mit 1 Stb in die 3. Anfangsluftm der vorgehenden R beenden, wenden. **4. R:** ab der 2. R wdh.

Mit den Stricknadeln: Italienische Rundmaschen (Anschlag und Abschluss).

MASCHENPROBE

10x10 cm = 23 M und 10,5 R mit der Häkelnadel Nr 3,5 im Grannymst gearb.

AUSFÜHRUNG

Rückenteil - linkes Bein: mit der Häkelnadel Nr 3,5 65 (69-73-77) Luftm anschl und im Grannymst arb. Nach insgesamt 63 (66-69-72) cm, für den Schritt wie folgt arb: **folgende R:** 1 Luftm (wird nicht als 1 M gezählt), 1 Festm in jede der 8 M und folg Luftm, 1 hStb in jedes der folg 3 Stb, 2 Luftm, 3 Stb überspringen, 3 Stb in den folg Zwischenraum und bis zum Ende der R im Grannymst, wenden.

Folgende R: im Grannymst arb bis zu den letzten 6 M (=1 Stb, 2 Luftm und 3 hStb) und 1 hStb in die folg M, wenden. **Folg R:** 1 Luftm, 3 Festm in die folg 3 M oder Luftm, 1 hStb in das folg Stb, 1 Stb in das folg Stb,

1 Stb in den folg Zwischenraum, 1 Luftm und im Grannymst bis zum Ende der R weiterarb, wenden **Folgende R:** im Grannymst bis zu den letzten 2 Stb, 1 Luftm, 1 Stb überspringen, 1 Stb in das folg Stb, wenden, (insgesamt wurden 20 M abgenommen). Alle M im Grannymst weiterarb und für die Hüftseite, auf der gegenüberliegenden Seite des Schritts, intern von 1 Gruppe von 3 Stb, 1 M alle 4 R 5x abn (für die Abnahme von 1 M die Luftm zwischen einer Gruppe Stb zur anderen nicht arb und in den folg R die Gruppe von 3 Stb zwischen der einen Gruppe zur anderen der vorherigen R arb). Nach 26 (27-28-29) cm ab Anfang der Abn für den Schritt den Fd abschneiden und fixieren.

Rückenteil - rechtes Bein: wie das linke Bein, symmetrisch gegengleich arb.

Vorderteil - rechtes Bein: mit der Häkelnadel Nr 3,5 65 (69-73-77) Luftm anschl und im Grannymst arb. Nach insgesamt 63 (66-69-72) cm für den Schritt wie folgt arb: **folgende R:** 1 Luftm (wird nicht als 1 M gezählt), 1 Festm in jede der 6 M und folg Luftm, 1 hStb in jedes der folg 2 Stb, 1 Stb in den folg Zwischenraum, 1 Luftm, bis zum Ende der R im Grannymst arb, wenden. **Folgende R:** im Grannymst bis zu den letzten 8 M arb, wenden (insgesamt wurden 8 M abgenommen). Alle M im Grannymst weiterarb und für die Hüftseite auf der gegenüberliegenden Seite des Schritts, intern von 1 Gruppe von 3 Stb, 1 M alle 2 R 10x, 1 M in jeder R 5x abn (für die Abnahme von 1 M die Luftm zwischen einer Gruppe Stb zur anderen nicht arb und in den folg R die Gruppe von 3 Stb zwischen der einen Gruppe zur anderen der vorherigen R arb). Nach 26 (27-28-29) cm ab Anfang der Abn für den Schritt den Fd abschneiden und fixieren.

Vorderteil - linkes Bein: wie das rechte Bein, symmetrisch gegengleich arb.

AUSARBEITUNG UND FERTIGSTELLUNG

Den Schritt vorne und hinten arb. Das Innenbein und die rechte Hüftseite nähen.

Die linke Hüftseite nähen, dabei genügend Öffnung lassen, um die Stiche an der Taille aufnehmen zu können. Bord unten: mit der Häkelnadel Nr 3,5 die M auf der

gegenüberliegenden Seite der Anfangsluftm von jedem Bein aufn und 1 G Festm häk, den G mit 1 Kettm in die 1. Anfangsm beenden. Den Fd abschneiden und fixieren. **Bund:** mit den Stricknd Nr 4 die M am oberen Rand der Hose aufn [164 (180-196-212) M] und Ital Rundm str. Nach insgesamt 4 cm die M mit der Wollnd und mit Maschenstich schließen. Die Öffnung auf der linken Hüftseite und die Seiten am Bund nähen. **Bändchen:** mit der Strickmühle mit der Strickmühle eine ca 240 (260-280-300) cm lange Kordel arb. Alternativ kann das Bändchen auch gehäk werden, Luftm in der angegebenen Länge anschl, dann 1 oder 2 R Festm darüber häk. Die Kordel in das Innere am Bund einführen, dabei in der Mitte der Vorderseite beginnen und enden. Die Enden des Kordelzugs mit einer ca 8 cm langen Quaste sichern.

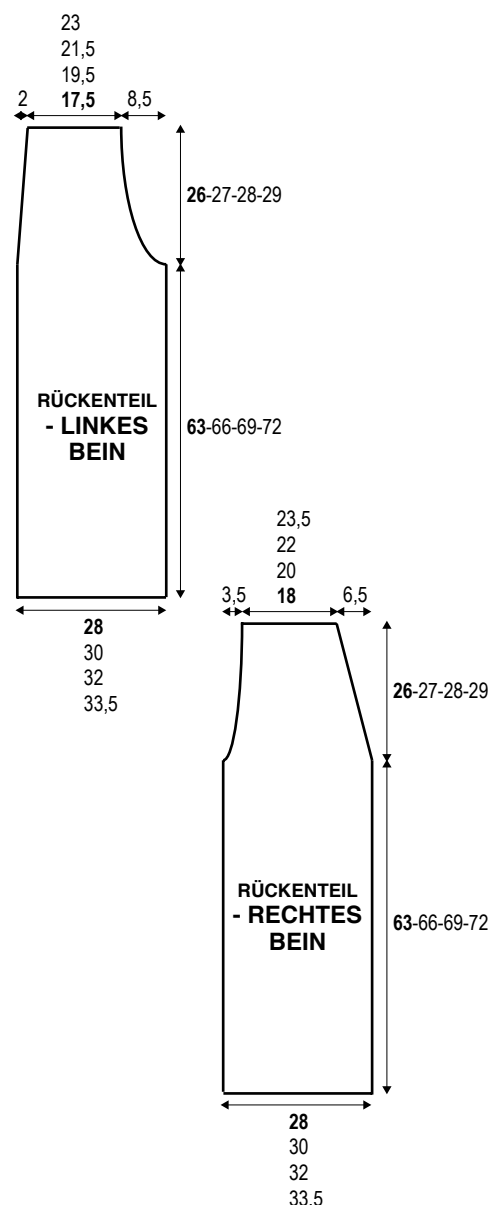

SVENSKA

BYXOR MATERIAL

- Garn BORA BORA, färg 923:600 (700-800-900) gr
- Virknål nr 3,5
- Stickvarn/stickmaskin
- Stickor nr 4
- Stoppnål med rundad spets
- Svårighetsgrad: medel
- Storlek: 38 (40-42-44)

VIRKSÄTT

Luftmaska (lm), smygmaska (sm), fastmaska (fm), halvstolpe (hst), helstolpe (st). Mormorsmönster: virkas på ett antal maskor som är delbart med 4 + 1. **1:a varvet:** 3 lm (= 1:a st), * 1 lm, hoppa över 3 m, 3 st i nästföljande m, * upprepa från * till * fram till de sista 4 m, 1 lm, hoppa över 3 m, 1 st i nästföljande m, vänd. **2:a varvet:** 3 lm (= 1:a st), 2 st i mellanrummet på nästföljande 1 lm, * 1 lm, 3 st i mellanrummet på nästföljande 1 lm, * upprepa från * till * fram till det sista mellanrummet på 1 lm, 2 st i sista mellanrummet, 1 st i den 3:e lm i början på föregående v, vänd. **3:e varvet:** 4 lm (= 1:a st och 1 lm), * 3 st i mellanrummet på nästföljande lm, 1 lm, upprepa från * till * på hela v och avsluta med 1 st i den 3:e lm i början på föregående v, vänd. **4:e varvet:** upprepa arb från det 2:a v.

Med stickor: tubstickning (italiensk) (uppläggning och stängning)

MASKTÄTHET

10 x 10 cm = 23 maskor och 10,5 varv mormorsmönster med virknål nr 3,5.

BESKRIVNING

Bakstycke - vänster ben: gör ett luftmaskband på 65 (69-73-77) m med virknål nr 3,5 och virka mormorsmönster. När arb mäter 63 (66-69-72) cm totalt, forma grenen på följande sätt: nästa v: 1 lm (räknas aldrig som 1 m), 1 fm i var och en av kommande 8 m och lm, 1 hst i var och en av kommande 3 st, 2 lm, hoppa över 3 st, 3 st i nästa mellanrum och forts. virka mormorsmönster varvet ut, vänd. **Nästa v:** gör mormorsmönster fram till de sista 6 m (=1 st, 2 lm och 3 hst) och gör 1 hst i nästa m, vänd. **Nästa v:** 1 lm, 3 fm i nästföljande 3 m eller lm, 1 hst i nästa st, 1 st i nästa utrymme, 1 lm och forts. virka

mormorsmönster varvet ut, vänd. **Nästa v:** gör mormorsmönster fram till de sista 2 st, 1 lm, hoppa över 1 st, 1 st i nästa st, vänd (totalt 20 minskade m). Forts. göra mormorsmönster på samtliga m, minska i sidan (motsatt sida av grenen) och innanför 1 gruppen med 3 st, 1 m vart 4:e v 5 gånger (för att minska 1 m: arb inte lm mellan en grupp med st och en annan grupp med st. Arb mellan en grupp med 3 st och en annan grupp med st på föregående v). När arb mäter 26 (27-28-29) cm från början av minskningarna för grenen, klipp av och fäst tråden.

Bakstycke - höger ben: arbetas på samma sätt som för vänster ben, åt motsatt håll.

Framstycke - höger ben: gör ett luftmaskband på 65 (69-73-77) m med virknål nr 3,5 och virka mormorsmönster. När arb mäter 63 (66-69-72) cm totalt, forma grenen på följande sätt:

Nästa v: 1 lm (räknas aldrig som 1 m), 1 fm i var och en av kommande 6 m och lm, 1 hst i var och en av kommande 2 st, 1 st i nästa mellanrum, 1 lm och forts. virka mormorsmönster varvet ut, vänd.

Nästa v: gör mormorsmönster fram till de sista 8 m, vänd (si totalt 8 minskade m). Forts. göra mormorsmönster på samtliga m, minska i sidan (motsatt sida av grenen) och innanför 1 gruppen med 3 st, 1 m vartannat v 10 gånger, 1 m varje v 5 gånger (för att minska 1 m: arb inte lm mellan en grupp med st och en annan grupp med st. Arb mellan en grupp med 3 st och en annan grupp med st på föregående v). När arb mäter 26 (27-28-29) cm från början av minskningarna för grenen, klipp av och fäst tråden.

Framstycke - vänster ben: arbetas på samma sätt som för höger ben, åt motsatt håll.

MONTERING

Sy grenen fram och bak. Sy innersömmen och höger sida. Sy vänster sida. Lämna en tillräckligt stor öppning för att kunna pocka upp arb.

Nedre kant: plocka upp m på motsatt sida om uppläggningsvarvet med lm för varje ben med virknål nr 3,5 och gör 1 v fm, avsluta med 1 sm i den 1:a m på varvet. Klipp av och fäst tråden.

Bälte: plocka upp arb på byxans

övre kant [164 (180-196-212) m] och gör tubstickning med stickor nr 4. När arb mäter 4 cm från bältet, sy ihop med nål och maskstyg. Sy ihop öppningen på vänster sida och sidorna på bältet.

Snöre: gör ett snöre som är ca 240 cm lång (260-280-300) med hjälp av stickvarnen. Alternativt kan man göra snöret genom att lägga upp ett luftmaskband med angiven längd och virka 1 eller 2 varv fm. För in dragskon i bältet med början och slut mitt på framsidan. Fäst dragskons ändar med en ca 8 cm lång tofs.

